

RELATÓRIO DE PROCEDIMENTOS E AÇÕES (04/10/2021)

PRÉDIO:	BLOCO ADMINISTRATIVO E BLOCO DE SALAS DE AULA COM AUDITÓRIO - ETSC
CAMPUS:	CAJAZEIRAS
LOCAL:	Rua Sérgio Moreira de Figueiredo, s/n, Bairro Casas Populares, Cajazeiras - PB, CEP: 58900-000
DATA:	22/08/2021
DEMANDANTE:	Prof. Wellington B. de Sousa
RELATOR:	Lia Tavares (Arquiteta-PU)

Relatório de Procedimentos e Ações, desenvolvido, após reunião e discussão com equipe técnica de projetistas da Prefeitura Universitária-UFCG e Administração Superior, sobre a Manutenção e Reforma do Bloco Administrativo e Bloco de Salas de Aula com Auditório - ETSC, Campus Cajazeiras.

CONTATOS IMPORTANTES	TELEFONE
Prefeita - Renata	(83) 9 9632-3369
Coordenador - Nicolas	(83) 9 8868-3522
Arquiteta - Lia Tavares Teixeira	(83) 9 9689-6069
Técnico Edificações- José Ramon Nunes	(83) 9 9444-2635
Eng. Civil - Luís Romero	(83) 9 8799-4986
Eng. Civil - Jefferson	(81) 9 9920-8859
Eng. Civil - Rodrigo	(84) 9 8734-6914
Eng. Civil - Emmanuel Eduardo Vitorino	(83) 9 8822-3590
Eng. Eletricista - Thiago Aguiar	(83) 9 9684-6628
Eng. Eletricista - Gabriela Sobreira	(83) 9 9996-1630
Eng. Mecânico - Caio Tácito	(83) 9 8800-1101
Eng. Civil - Paulo Braz	(83) 9 9652-9831
Topógrafo - Alexandre	

ASSUNTOS DEFINIDOS

PRAZO	Novembro/2021
ORÇAMENTO	
ATENDIMENTO AS NORMAS	Cada especialidade de projetistas deve estar atento as normas específicas. Deverá ser estabelecido em todos os projetos de obra civil da UFCG (novo empreendimento e reforma): <ul style="list-style-type: none">• Acessibilidade• PPCI

PROPOSTA APRESENTADA



<p>DEFINIÇÕES</p>	<p>Prioridades para execução do projeto.</p> <ol style="list-style-type: none"> 1) Realizar todas as reformas internas do Bloco Administrativo e de Salas de Aula com Auditório (Parede, forro e alguns pisos) 2) Fachadas com empana cega (adequar estruturalmente) 3) Realizar a execução dos dois blocos de banheiro; 4) Urbanização e Acessibilidade nas proximidades do Bloco Administrativo e Bloco de Salas de Aula com auditório. 5) Piso Tátil direcional e alerta 6) Reformas dentro do auditório – revisar piso (questão estrutural), rampa interna de acesso até a parte mais baixa do auditório, colocar revestimento acústico, e infraestrutura de som e cabeamento. Seguir as normas de incêndio. Rampa externa de acesso até altura do palco do auditório, com criação de um ambiente que dê suporte aos equipamentos de áudio e vídeo.
<p>DEFINIÇÕES DA EQUIPE</p>	
<p>Arquitetura e Urbanismo</p>	<p>Observações:</p>

<p>Lia Tavares</p>	<ul style="list-style-type: none">• Refazer os ajustes solicitados, após reunião com o magnífico Reitor prof. Antônio Fernandes Filho;• Finalizar desenhos executivos, cortes, fachadas e Perfis• Detalhes: Sanitários, acessibilidade.• Estudo Preliminar Técnico• Memorial Descritivo• Caderno de Especificações
<p>Engenharia Civil Estrutural Luís Romero</p>	<p>Observações:</p> <ul style="list-style-type: none">• Novas paredes internas no Bloco Administrativo;• Novas Paredes internas no Bloco de Salas de Aula - Sala de Informática;• Novas Paredes Cegas – nas duas fachadas menores dos dois blocos;• Nova Edificação – dois blocos iguais de banheiros acessíveis com D.M.L (verificar a diferença de embasamento devido a diferença de altura com relação ao nível do terreno).• Reforço e Construção de novo espaço, ao lado do auditório, com acesso por rampa externa.
<p>Eng. Elétrica Thiago</p>	<p>Observações:</p> <ul style="list-style-type: none">• Trocar toda a fiação existente nos dois blocos;• Levar em consideração o Layout proposto;• Nova Edificação – dois blocos de banheiro;• Nova Infraestrutura pela calçada a ser ampliada.• Embutir fiação de som do auditório e considerar nova sala de apoio (conversar com Nícolas).
<p>Eng. Elétrica Cabeamento Gabriela</p>	<p>Observações:</p> <ul style="list-style-type: none">• Trocar toda a fiação existente nos dois blocos;• Levar em consideração o Layout proposto;• Nova Infraestrutura pela calçada a ser ampliada;• Novas definições de rack no Bloco Administrativo e no Bloco de Sala;• Confirmar local para web conferência
<p>Eng. Mecânico Climatização Caio</p>	<p>Observações:</p> <ul style="list-style-type: none">• Serão retirados todos os ar-condicionados de janela (com suas devidas caixas de concreto);• Prever condicionamento de ar adequado para cada ambiente, em split;• Projetar a <u>estrutura auxiliar</u> que irá receber os brises da fachada Noroeste, com o devido distanciamento para acomodar as condensadoras, nos dois blocos.

Eng. Civil Hidrossanitário Eduardo	Observações: <ul style="list-style-type: none">• Nova Edificação – dois blocos iguais de banheiros acessíveis feminino, masculino e D.M.L com tanque.• Previsão de Caixa d'água de 500l para cada bloco de banheiro;• Verificar se será utilizado fossa séptica para os blocos de banheiro (identificar a molhar localização das mesmas, caso necessário)
Drenagem Pluvial Eduardo	Observações: <ul style="list-style-type: none">• Cobertura do bloco dos banheiros, platibanda, telha de fibrocimento e calha interna, local onde ficará a caixa d'água aberto com laje impermeabilizada.
Levantamento Ramon	Observações: <ul style="list-style-type: none">• Levantar as caixas de passagem de energia e cabeamento;• Verificar a rede de esgoto;• Verificar no Bloco da Salas de Aula, como é a estrutura da Sala de Informática (se existe viga e pilar, que possibilite a demolição da alvenaria solicitada. Já foi verificada a impossibilidade de demolição dessa parede.
Topografia Alexandre	Observações: <ul style="list-style-type: none">• Realizar Levantamento Topográfico, entre os dois blocos• Preparar os desenhos de Perfis solicitados;
Orçamentista Eduardo	Reforma Bloco Administrativo
Orçamentista Rodrigo	Reforma Bloco de Salas de Aula e Auditório
Orçamentista Jefferson	Nova Edificação - Blocos de Sanitários
Orçamentista Paulo Braz	Urbanismo

QUADRO DE ANDAMENTO DOS PROJETOS

Referência: NBR 16636-2/2017 – Elaboração e Desenvolvimento de Serviços Técnicos Especializados de Projetos Arquitetônicos e Urbanísticos

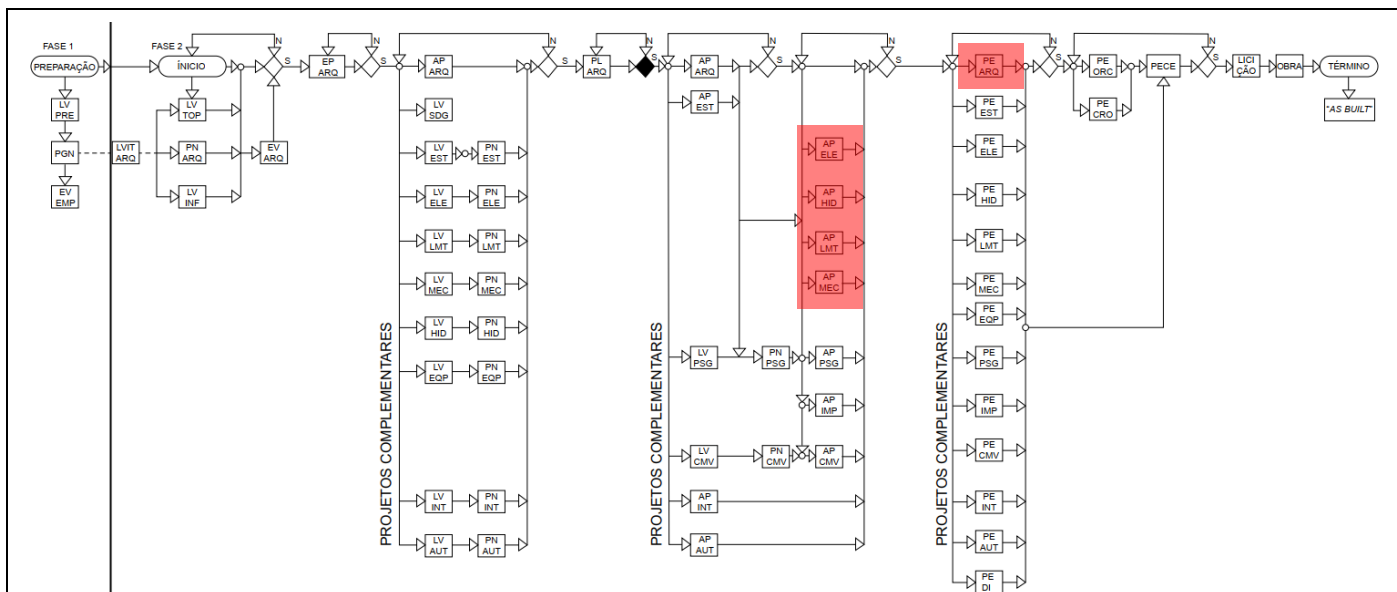

CHECK-LIST (PREPARAÇÃO DE MATERIAL)

CHECK-LIST (PREPARAÇÃO DE MATERIAL)					
	ATIVIDADES		INÍCIO	FIM	CHECK
PROJETO ARQUITETÔNICO EXECUTIVO	PROJETO ARQUITETÔNICO	• Demolir	4/10/21	15/10/21	
		• Construir	4/10/21	15/10/21	
		• Layout	4/10/21	15/10/21	
		• Cortes, Fachadas e Perfis	Após Topografia		
		• Urbanização e Acessibilidade	Após Topografia		
	DETALHAR	• Bloco Sanitários	4/10/21	15/10/21	
		• Auditório	8/11/21	12/11/21	
		• Balcão Recepção	8/11/21	12/11/21	
		• Esquadrias	8/11/21	12/11/21	
	MAQUETE ELETRÔNICA		4/10/21	Atualizar com topografia	
	ESTUDO TÉCNICO PRELIMINAR		29/11/21	03/11/21	
	MEMORIAL DESCRITIVO		22/11/21	26/11/21	
	CADERNO DE ESPECIFICAÇÃO TÉCNICA		16/11/21	19/11/21	
COMPATIBILIZAR	• Estrutural				
	• Elétrico				
	• Hidrossanitário				
	• Orçamento				



	ART				
--	-----	--	--	--	--